



th
تکنو هاوس
انتخاب شما هوشمندانه است

دفترچه راهنما

مایکروویو

Model | MO32-Max-E680

 021 57443

 www.technohouseco.com

 info@technohouseco.com



◆ درباره تکنوهاوس

تکنوهاوس یک برند بین‌المللی در صنعت لوازم خانه و آشپزخانه است که محصولات خود را با بالاترین استانداردهای بین‌المللی و با بهره‌گیری از بهترین تکنولوژی‌های تولید و کنترل کیفیت، ارائه می‌دهد.

ما در تکنوهاوس معتقدیم که زندگی و کار همراه با پایداری به ارزشهایمان دلیل اصلی داشتن یک کسب و کار بزرگ و یک برند موفق جهانی است. تمام تلاش ما این است که تا زندگی را برای مشتریانمان در درون خانه‌ها با بکار بردن تکنولوژی و نوآوری بهبود ببخشیم.

ما همواره سعی می‌کنیم که تجربه رضایتمندی حداکثری و حس اطمینان کامل از خرید برای مشتریانمان با ارائه کالاهای با کیفیت، نوآورانه و ارزنده همراه با خدمات پس از فروش پیشرو بدست آید.

فهرست

۲ دستورالعمل های مهم ایمنی
۴ اقدامات احتیاطی
۵ مشخصات فنی
۵ نصب و راه اندازی اتصال به زمین به منظور کاهش خطر آسیب به اشخاص
۶ نحوه نظافت
۶ ظروف و ابزار آشپزی
۷ ظروفی که شما می توانید داخل میکروویو استفاده کنید
۸ ظروفی که نباید داخل میکروویو استفاده کنید
۸ راه اندازی میکروویو
۹ راه اندازی و نصب سینی چرخان
۹ راه اندازی روی کانتیر
۱۰ نصب میکروویو
۱۰ دستورالعمل اجرایی
۱۱ تنظیمات ساعت
۱۱ تایمر پخت
۱۱ پخت میکروویو
۱۱ پخت گریل
۱۲ پخت کانوکشن (با عملکرد پیش گرم کردن و بدون پیش گرم کردن)
۱۲ پخت ترکیبی
۱۳ یخ زدایی بر اساس وزن
۱۳ یخ زدایی با زمان
۱۳ عملکرد خودکار
۱۳ جدول منو پخت خودکار
۱۴ سرخ کردنی سالم
۱۵ پخت سریع
۱۵ حالت صرفه جویی مصرف بهینه برق
۱۵ عملکرد قفل برای کودک
۱۶ عملکرد اختصاصی

نکات ایمنی

هشدار برای کاهش خطر آتش سوزی، برق گرفتگی، آسیب به افراد یا قرار گرفتن در معرض امواج مایکروویو، هنگام استفاده از دستگاه حتماً به نکات ایمنی زیر توجه فرمایید:

۱- بخش « اقدامات احتیاطی برای جلوگیری از قرار گرفتن بیش از حد در معرض امواج مایکروویو » را مطالعه کرده و رعایت کنید.

۲- توصیه می شود کودکان زیر ۸ سال و افرادی که توانایی های جسمی، حسی یا ذهنی کمتری دارند یا تجربه کافی استفاده از ابزار الکتریکی را ندارند از این دستگاه استفاده نکنند. در صورت ضرورت تاکید می شود که تحت نظارت باشند و دستورالعمل های استفاده ایمن از دستگاه در اختیار آنان قرار داده شده و درک درستی از خطرات مربوطه پیدا کرده باشند.

۳- از بازی کودکان با این دستگاه جلوگیری کنید.

۴- نظافت و نگهداری این دستگاه را نباید کودکان زیر ۸ سال انجام دهند. برای کودکان ۸ سال به بالا هم در صورت ضرورت حتماً تحت نظارت افراد بزرگسال و آموزش دیده این کار صورت گیرد.

۵- کودکان زیر ۸ سال را از دستگاه دور نگه دارید مگر آن که تحت نظارت افراد بالغ باشند.

۶- دستگاه و سیم آن را دور از دسترس کودکان کمتر از ۸ سال نگهداری کنید.

۷- در صورت آسیب دیدن سیم برق دستگاه، دست زدن و استفاده از آن تا زمانیکه توسط تکنسین های متخصص مجاز شرکت تعمیر نشده مجاز نمی باشد.

۸- **هشدار:** قبل از تعویض لامپ از خاموش بودن دستگاه اطمینان حاصل نمایید تا از خطر برق گرفتگی جلوگیری شود. (حتماً دو شاخه دستگاه از منبع برق یا پریز جدا شود).

۹- **هشدار:** انجام هر گونه سرویس یا تعمیر برای هر کسی غیر از تکنسین های شرکت خطرناک است زیرا قاب دستگاه وظیفه محافظت در برابر اشعه را دارد و عملیات باز کردن قاب دستگاه ممکن است فرد را در معرض خطر تشعشع مایکروویو و همچنین خطر برق گرفتگی شدید قرار دهد. (جهت هر گونه تعمیرات با خدمات پس از فروش تماس بگیرید).

۱۰- **هشدار:** مایعات و سایر مواد غذایی بر اثر حرارت منبسط می شوند پس نباید در ظروف در بسته در مایکروویو گرم شوند چرا که می تواند باعث ترکیدن ظرف شوند.

۱۱- از آنجایی که احتمال آتش گرفتن ظروف پلاستیکی و کاغذی هنگام گرم کردن وجود دارد، وقتی در حال گرم کردن مواد غذایی در ظروف پلاستیکی یا کاغذی هستید، مراقب باشید و بر عملکرد دستگاه نظارت کنید.

۱۲- فقط از ظروفی استفاده کنید که مخصوص استفاده در مایکروویو است.

۱۳- در صورت انتشار دود، دستگاه را خاموش کرده و از برق بکشید. هرگز تا وقتی اطمینان حاصل نکردید که شعله های آتش خاموش شده اند و خطری وجود ندارد، اقدام به باز کردن درب دستگاه نکنید و حتماً با خدمات پس از فروش تماس بگیرید.

۱۴- وقتی نوشیدنی های خود را با مایکروویو حرارت می دهید، برخی نوشیدنی ها حرارت را در خود نگه داشته و به نقطه جوش و سرریز شدن می رسند، زیرا ممکن است جوش آمدن آن ها با تاخیر زمانی صورت گیرد. بنابراین هنگام دست زدن و برداشتن آن ها دقت کنید.

۱۵- دمای محتویات شیشه شیر و غذایی را که برای کودکان گرم می کنید قبل از مصرف باید کنترل کنید تا حیثاً منجر به سوختگی کودک نشود. پیشنهاد می گردد از گرم کردن شیر در مایکروویو برای کودکان صرفه نظر گردد.

۱۶- تخم مرغ پوست گرفته نشده و تخم مرغ آب پز کامل را نباید در مایکروویو گرم کنید زیرا ممکن است در حین گرم کردن و یا حتی پس از پایان آن بر اثر تجمع حرارت تخم مرغ منفجر شود.

۱۷- مایکروویو باید به طور مرتب تمیز شود و هر گونه باقیمانده های مواد غذایی را پاک کنید، تا از نشت امواج جلوگیری شود.

۱۸- اگر دستگاه از نظر نظافت و تمیزی در وضعیت مناسبی نگهداری نشود، احتمال این وجود دارد که سطح آن آسیب دیده و در گذر زمان تخریب شود. این امر طول عمر دستگاه را کاهش داده و حتی ممکن است خطر آفرین شود.

۱۹- دستگاه نباید پشت درب های تزئینی نصب شود چرا که ممکن است باعث گرم شدن بیش از حد دستگاه شود. (این مورد برای وسایلی که خود دارای درهای تزئینی هستند کاربرد ندارد)

۲۰- فقط از دماسنج توصیه شده برای این مایکروویو استفاده کنید. (برای دستگاه هایی که مجهز به امکانات استفاده از دماسنج هستند).

۲۱- مایکروویو را نباید در داخل کابینت راه اندازی کرد.

۲۲- این دستگاه برای استفاده خانگی و کاربردهای مشابه در نظر گرفته شده است. مانند: اتاق آشپزخانه کارکنان در مغازه ها و فروشگاه ها، دفاتر و سایر محیط های کاری، توسط مسافران هتل ها، متل ها و سایر محیط های اقامتی، خانه های کشاورزان، اماکن اقامتی، سیاحتی، خانه های روستایی، مسافر خانه ها و ... و استفاده از آن برای محیط هایی مانند آزمایشگاه، کشتی و ... مجاز نمی باشد.

۲۳- مایکروویو برای گرم کردن غذا و نوشیدنی ساخته شده است. خشک کردن غذا یا لباس و گرم کردن پدهای حرارتی، دمپایی روفرشی، سیم ظرفشویی، پارچه نمدار و ... می تواند باعث آسیب رسیدن به دستگاه، ایجاد جرقه و حتی آتش سوزی شود.

۲۴- ظروف فلزی یا چینی که لبه آن ها با آبکاری نقره یا طلا تزئین شده که محتوی غذا و نوشیدنی می باشد را نباید با مایکروویو گرم کنید.

۲۵- برای نظافت درون و سطح دستگاه مجاز به استفاده از بخارشوی نمی باشید.

۲۶- نصب دستگاه حتماً باید روی سطح صاف و ثابت صورت گیرد، طراحی این دستگاه به گونه ایست که بتوان از آن به طور مستقل استفاده کرد.

۲۷- سطح پشتی دستگاه باید به سمت دیوار باشد ولی آن را به دیوار نچسبانید. حداقل ۵ تا ۲۰ سانتی متر باید از دیوار فاصله داشته باشد.

۲۸- ممکن است هنگام استفاده از دستگاه روی سطوح، آن سطح داغ شود.

۲۹- برای تمیز کردن سطح شیشه ای درب مایکروویو، از شوینده های قوی و ابزار تیز و فلزی که می تواند روی شیشه خط ایجاد کند مانند کاردک استفاده نکنید چرا که در گذر زمان می تواند باعث آسیب دیدن و یا خرد شدن و شکستن شیشه شود.

۳۰- **هشدار:** دستگاه و قسمت های در دسترس آن هنگام استفاده داغ می شوند. از برخورد دست خود با قطعات داغ شده بپرهیزید و مراقب کودکان خود باشید که آسیب نبینند.

۳۱- **هشدار:** وقتی که از حالت پخت ترکیبی دستگاه استفاده می کنید، حتما مراقب کودکان باشید چرا که در حین عملیات گرم کردن و حتی پس از آن، حداقل تا نیم ساعت دستگاه داغ است.

۳۲- دقت شود مواد غذایی را بیش از حد گرم ننمایید.

۳۳- از مایکروویو به عنوان وسیله ای جهت ذخیره و یا نگهداری مواد غذایی، نان، غذاهای پخته شده و غیره استفاده نشود.

۳۴- هرگز از این وسیله کنار آب در زیر زمین های مرطوب و کنار استخرها استفاده نگردد.

۳۵- از قرار گرفتن کابل دستگاه در زیر میز، لبه کابینت، لای درب، لبه های تیز و برنده جلوگیری نمایید.

۳۶- در هنگام استفاده سطوح داخلی و المنت دستگاه داغ می شوند لذا از دست زدن به آن ها خودداری شود.

۳۷- در محل تغذیه برق دستگاه تمهیداتی جهت قطع تمام قطب وسیله که قابل دسترس هم باشد، پیش بینی گردد.

۳۸- از روشن کردن دستگاه در زمانیکه درب آن باز است خودداری شود.

۳۹- مایکروویو باید از یک پریز جداگانه تغذیه گردد. (استفاده از سه راهی مجاز نمی باشد).

اقدامات احتیاطی برای جلوگیری از قرار گرفتن بیش از حد در معرض امواج مایکروویو

- وقتی درب دستگاه باز است از آن استفاده نکنید زیرا این کار می تواند باعث شود شما در معرض امواج خطرناک مایکروویو قرار بگیرید.

- به این نکته توجه کنید که قفل های ایمنی درب آسیب نبینند و اصلاً آن ها را دستکاری نکنید.

- هیچ شیئی را بین قسمت جلویی دستگاه و درب آن قرار ندهید، همچنین اجازه ندهید خاک یا باقیمانده پاک کننده ها روی سطوح درزگیر جمع شود.

- **هشدار:** در صورتیکه درب یا درزگیرهای درب آسیب دیده باشد، تا زمانی که دستگاه توسط تکنسین های مجاز تعمیر نشده است به هیچ عنوان از آن استفاده نکنید.

نکته: اگر در نظافت و تمیزی مایکروویو کوتاهی کنید، این احتمال وجود دارد که سطح آن آسیب دیده و در گذر زمان تخریب شود و در نتیجه طول عمر مفید دستگاه را کاهش می دهد و حتی ممکن است سبب نشر امواج مضر مایکروویو شود که بسیار خطر آفرین می باشد.

مشخصات فنی

MO32-Max-E680	مدل
230V 50Hz	ولتاژ
1450 w	توان ورودی (مایکروویو)
900 w	توان خروجی (مایکروویو)
1100 w	توان ورودی (گریل)
2500 w	توان ورودی (کانوکشن)
32 Lit	ظرفیت فر
315 mm	قطر صفحه گردان
520 * 501 * 326 mm	ابعاد خارجی
Approx 18 Kg	وزن خالص

این موارد را با دقت مطالعه کرده و برای مراجعات بعدی نگهداری کنید.

نصب و راه اندازی اتصال به زمین به منظور کاهش خطر آسیب به اشخاص (قابل توجه سرویسکاران مجاز)

خطر برق گرفتگی:

دست زدن به برخی از بخش های داخلی دستگاه می تواند منجر به برق گرفتگی شدید شود. این امر ممکن است باعث آسیب فیزیکی یا حتی مرگ شود. از باز کردن بدنه این دستگاه جدا خودداری کنید.

هشدار برق گرفتگی:

استفاده نادرست از محل نصب می تواند منجر به برق گرفتگی شود، تا زمانی که دستگاه به درستی نصب نشده و اتصال به زمین برقرار نشده است، آن را به برق وصل نکنید.
 - این دستگاه باید اتصال به زمین داشته باشد. هنگام اتصالی کردن برق (اتصال کوتاه)، اتصال به زمین خطر برق گرفتگی را به شدت کاهش می دهد زیرا مسیری برای خروج جریان الکتریکی ایجاد شده و جریان تخلیه می گردد.
 - اگر درک کاملی از اتصال به زمین ندارید و یا شک دارید که اتصال به زمین برقرار شده یا نه، با یک برق کار یا نیروی تعمیراتی مجرب مشورت کنید و حتما از اینکه دستگاه به زمین اتصال دارد مطمئن شوید.

- ۱- سیم در نظر گرفته شده برای این دستگاه کوتاه است. علت این کار کاهش ریسک و خطرات احتمالی گیر کردن سیم حین حمل و جابجایی و آسیب دیدن سیم است.
- ۲- اگر لازم است از سیم بلند یا سیم سیار استفاده کنید، موارد زیر را در نظر داشته باشید:
 - توان خروجی رابط حداقل به اندازه توان خروجی دستگاه شما باشد.
 - سیم رابط حتما از نوع ارت دار باشد (اتصال به زمین داشته باشد).
 - رابط حتما به نحوی گذاشته شود تا از کانتر آویزان نشده و به جایی گیر نکند زیرا سیم آزاد می تواند هنگام حرکت و جابجایی بصورت تصادفی به فرد یا وسیله ای گیر کرده، منجر به حادثه و یا سبب واژگون شدن دستگاه شود.

نحوه نظافت

قبل از شروع به نظافت، دقت شود که دستگاه به برق وصل نباشد.

- ۱- محفظه دستگاه را با پارچه ای نم دار به آرامی تمیز کنید.
- ۲- لوازم دستگاه را با استفاده از مواد شوینده مناسب که به دستمال اسپری شده باشد نظافت کنید.
- ۳- بدنه، درزگیرها و سایر اقلام نزدیک درب دستگاه را با احتیاط توسط پارچه ای نم دار نظافت کنید.
- ۴- از شوینده های قوی یا اقلام تیز و برنده فلزی برای نظافت درب دستگاه استفاده نکنید، استفاده از این اقلام ممکن است باعث مخدوش شدن شیشه یا حتی شکستن آن شود.
- ۵- **نکته آموزشی:** برای نظافت آسان تر دیواره های محفظه دستگاه، نصف لیمو ترش را داخل یک ظرف قرار دهید، ۳۰۰ میلی لیتر آب درون آن بریزید، دمای حداکثری دستگاه را انتخاب کرده و اجازه دهید ۱۰ دقیقه دستگاه کار کند. این کار باعث نرم شدن آلودگی ها و کثیفی های داخل محفظه شده و شما به راحتی می توانید با یک دستمال مرطوب و سپس دستمال خشک آن ها را پاک کنید.

ظروف و ابزار آشپزی

هشدار احتمال آسیب فیزیکی

- هرگونه دستکاری و باز کردن قاب دستگاه باید توسط تکنسین های مجاز انجام شود در غیر این صورت می تواند باعث آسیب به فرد شود، چرا که این قاب، محافظی است در برابر امواج مضرى که دستگاه دارد و هم بدلیل وجود برق ولتاژ بالا محافظی در برابر برق گرفتگی شدید می باشد. استفاده از برخی ظروف داخل مایکروویو مجاز نیست.
- اگر دربره ظرفی دچار شک هستیید مراحل زیر را طی کنید:
- ۱- درون ظرفی که مناسب برای استفاده داخل مایکروویو هست، یک لیوان (حدود ۲۵۰ سی سی) آب سرد ریخته و همراه با ظرف مورد نظر در داخل مایکروویو قرا دهید.
 - ۲- دستگاه را با حداکثر توان و به مدت ۱ دقیقه روشن کنید.
 - ۳- درب را باز کرده و دمای ظرف مورد نظر را امتحان کنید، اگر داغ شده بود از استفاده از آن پرهیزید.
 - ۴- مدت زمان یک تست، یک دقیقه می باشد.

ظروفی که شما می توانید داخل مایکروویو استفاده کنید:

عنوان	ملاحظات
ظرف سرخ کردنی	راهنمایی های سازنده ظرف را مطالعه کنید. کف ظرف باید حداقل از المنت ۵ میلی متر فاصله داشته باشد و ۸ سانتی متر بالاتر از کف مایکروویو باشد. استفاده نادرست ممکن است باعث آسیب دیدن صفحه گردان شود.
ظرف غذا	فقط از ظروف مخصوص مایکروویو (زیر ظرف توسط سازنده اعلام شده است) استفاده کنید. راهنمایی های سازنده ظروف را مطالعه کنید. از ظروف شکسته، ترک خورده یا لب بر شده استفاده نکنید.
ظرف شیشه ای	بدون درب استفاده کنید. فقط برای گرم کردن خوراکی استفاده شود (نه پخت غذا). بیشتر ظرف های شیشه ای در برابر حرارت مقاوم نبوده و احتمال شکستن آن ها وجود دارد.
کیسه های پخت در مایکروویو (مانند پاپ کورن)	راهنمایی های سازنده را مطالعه کنید. اگر درب کیسه فلزی است با بست فلزی دارد از آن استفاده نکنید. اطمینان حاصل کنید که روزنه ای برای خروج بخار از کیسه وجود دارد.
ظرف کاغذی	برای پخت های کوتاه یا گرم کردن استفاده کنید. هنگام گرم کردن این ظروف بر عملکرد مایکروویو نظارت داشته باشید.
حوله کاغذی	این حوله ها برای جذب چربی و روغن اضافی و گرمایش مجدد غذا استفاده می شود. هنگام پخت و پز کوتاه مدت همواره به عنوان ناظر در کنار دستگاه حضور داشته باشید.
کاغذ پوستی (کاغذ روغنی پخت)	بعنوان پوشش جهت جلوگیری از پدید روغن با بخار استفاده کنید. با نظارت مستقیم در زمان کوتاه استفاده شود.
ظرف پلاستیکی	فقط وقتی برای استفاده در مایکروویو تایید شده اند. راهنمایی های سازنده را مطالعه کنید. روی آن ها باید برچسب یا تگ Microwave safe (امن برای استفاده در مایکروویو) درج شده باشد. برخی ظروف پلاستیکی با گرم شدن مواد داخل، کمی ترم می شوند. حواستان باشد درب برخی ظروف، کاملا کیپ می شود. حتما درب آن ها را نیمه باز گذاشته یا اگر درجه تخلیه ای دارند آن را باز کنید.
بسته بندی پلاستیکی (کیسه فریزر و سلفون)	فقط وقتی برای استفاده در مایکروویو تایید شده اند. برای جذب رطوبت مواد غذایی استفاده می شوند. اجازه ندهید که هنگام حرارت دیدن با مواد غذایی تماس داشته باشد.
دما سنج	فقط وقتی برای استفاده در مایکروویو تایید شده اند. برای تعیین دمای گوشت، شربتی و
کاغذ موم دار	جهت جلوگیری از پاشیدن روغن و مواد غذایی و صرفا برای حفظ رطوبت هنگام پخت استفاده شود.

ظروفی که نباید داخل مایکروویو استفاده کنید:

عنوان	ملاحظات
ظروف آلومینیومی	ممکن است باعث جرقه شوند. مواد غذایی را در ظروفی که مجاز هستند بریزید.
کارتن غذا با دسته فلزی	ممکن است باعث جرقه شوند مواد غذایی را در ظروفی که مجاز هستند بریزید.
ظروف فلزی یا ظروفی که بخش فلزی دارند	بخش های فلزی مانع از نفوذ امواج مایکروویو به داخل ظرف می شود. ممکن است باعث جرقه شوند.
نوارهای بسته بندی فلزی	ممکن است باعث بروز آتش در داخل مایکروویو شوند لذا این ظروف اصلا استفاده نشوند.
بسته بندی های کاغذی	می تواند باعث بروز آتش در داخل مایکروویو شود.
فوم های پلاستیک (ظروف یکبار مصرف)	این ظروف ممکن است بر اثر حرارت ذوب شده یا مواد غذایی (مخصوصا مایعات) داخل ظرف را آلوده کند.
چوب	وقتی چوب داخل مایکروویو قرار داده شود، خشک می شود. چوب بر اثر خشک شدن ممکن است، تکه تکه شود.

راه اندازی مایکروویو

نام لوازم و قطعات ظاهری و نمایش محل قرارگیری آن ها در مایکروویو

ابتدا مایکروویو و قطعات همراه آن را از داخل جعبه خارج کنید. مایکروویو دارای قطعات جانبی مورد مصرف ذیل می باشند:

- ۱- سینی شیشه ای یک عدد
- ۲- حلقه گرداننده سینی شیشه ای یک عدد
- ۳- دفترچه راهنمای کاربر یک عدد
- ۴- سه پایه سیمی (توری گریل) یک عدد

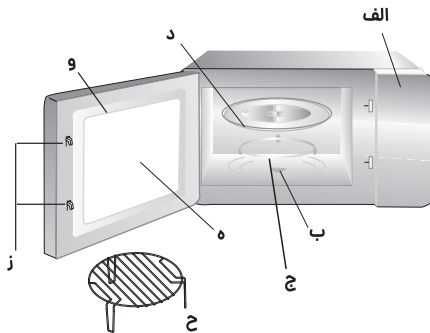

- الف) صفحه کلید
- ب) شفت گرداننده
- ج) حلقه گرداننده چرخدار سینی
- د) سینی شیشه ای
- ه) شیشه درب (محل مشاهده داخل دستگاه)
- و) درب دستگاه
- ز) قفل های ایمنی درب دستگاه
- ح) توری گریل (دقت شود فقط هنگام استفاده از برنامه گریل روی سینی شیشه ای قرار داده شود)

راه اندازی و نصب سینی چرخان

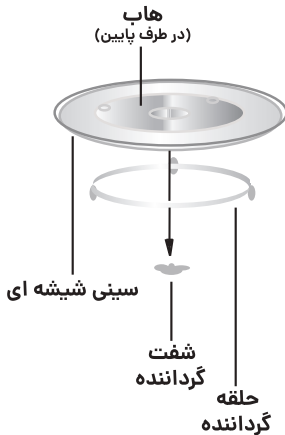

- ۱- دقت شود هرگز سینی را بصورت وارونه قرار ندهید. هیچ وقت نباید مانعی برای چرخش صفحه وجود داشته باشد.
- ۲- سینی و حلقه گرداننده همواره باید هنگام استفاده از دستگاه مورد استفاده قرار بگیرند.
- ۳- ظروف خود را باید روی سینی گردان قرار دهید.
- ۴- اگر به هر دلیلی سینی گردان و حلقه گرداننده آسیب دیده باشد، با مرکز خدمات پس از فروش تماس گرفته و تا جایگزین کردن آن ها از دستگاه استفاده نکنید.

راه اندازی روی کانتر

(جهت نصب دستگاه حتما با خدمات پس از فروش تماس بگیرید.)

تمام اقلام داخل بسته بندی را خارج کنید. مایکروویو را بررسی کنید تا آسیبی ندیده باشد و درب آن سالم بوده و شکستگی نداشته باشد. از راه اندازی دستگاه آسیب دیده بپرهیزید. در صورت مشاهده هر گونه ایراد، آن را با تکنسین های متخصص مطرح نمایید.

کابینت: تمام نوارهای محافظ روی مایکروویو را جدا کنید. صفحه میکایی را که برای محافظت از مگنترون به محفظه دستگاه وصل شده است، را جدا نکنید.

نصب مایکروویو

- ۱- سطح صافی را انتخاب کنید که فضای تهویه مناسبی برای ورود و خروج هوا داشته باشد.
 - حداقل ارتفاع نصب باید ۸۵ سانتی متر از سطح زمین باشد.
 - سطح پشتی دستگاه باید رو به دیوار باشد. حداقل ۳۰ سانتی متر بالای دستگاه فضای خالی بوده و فاصله تا دیوارها حداقل ۲۰ سانتی متر باشد.
 - پایه های دستگاه را جدا نکنید.
 - مسدود کردن راه های تهویه دستگاه می تواند به دستگاه آسیب برساند.
 - تا جای ممکن دستگاه را با فاصله از رادیو و تلویزیون نصب کنید. عملکرد دستگاه می تواند با کارکرد گیرنده های تلویزیون و رادیو تداخل داشته باشد.
- ۲- دستگاه را به پریز برق خانگی استاندارد متصل کنید. دقت داشته باشید که ولتاژ پریز برق با دستگاه شما که برروی برچسب قید شده، برابر باشد.

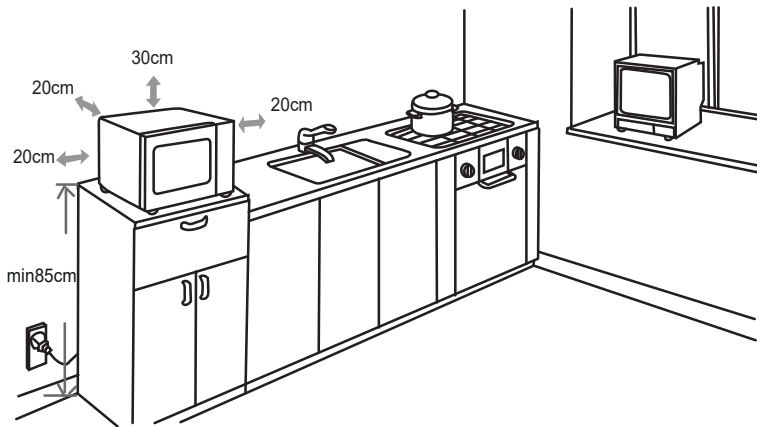

هشدار: مایکروویو را روی اجاق گاز یا سایر وسایل گرماساز نصب نکنید. اگر در نزدیکی یا روی منبع حرارت نصب شود، مایکروویو ممکن است آسیب ببیند و گارانتی آن باطل می شود.
هشدار: سطوح قابل لمس دستگاه هنگام کار کردن ممکن است داغ شود.

دستورالعمل اجرایی

این مدل مایکروویو از قطعات الکتریکی مدرن تولید شده است تا نیازهای پخت و پز شما را به راحتی مرتفع کند.

۱- تنظیمات ساعت

- دکمه "CLOCK/ KITCHEN TIMER" را یکبار فشار دهید. عبارت "00 : 00" نشان داده شده و ساعت چشمک زن می شود.
- ولومی روی دستگاه را چرخانده (🌀) و ساعت مورد نظر را انتخاب کنید. عدد انتخابی باید بین 0 تا 23 (تنظیمات 24 ساعته) باشد.
- دکمه "CLOCK/ KITCHEN TIMER" را فشار دهید، دقیقه شمار به حالت چشمک زن خواهد شد.
- ولومی روی دستگاه را چرخانده (🌀) و دقیقه مورد نظر را انتخاب کنید. عدد انتخابی باید بین 0 - 59 باشد.
- برای اتمام تنظیمات ساعت "CLOCK/ KITCHEN TIMER" را فشار دهید، ساعت تنظیم می شود.

۲- تایمر پخت

- دکمه "CLOCK/ KITCHEN TIMER" را دوبار فشار دهید. عبارت "00 : 00" نشان داده می شود.
- ولومی روی دستگاه را چرخانده (🌀) و زمان مناسب را انتخاب کنید. حداکثر زمان قابل انتخاب ۹۵ دقیقه می باشد.
- برای ثبت تنظیمات دکمه "START/+30.SEC / CONFIRM" را فشار دهید.
- نکته:** زمان پخت با ساعت تفاوت دارد، زمان پخت شمارش گر بوده ولی ساعت، زمان را نشان می دهد.

۳- پخت مایکروویو

- دکمه "MICROWAVE" را یکبار فشار دهید. صفحه نمایش "P10" را نشان می دهد.
- با چرخاندن ولومی توان انتخابی خود را از بین "P1, P3, P10" انتخاب کنید.
- سپس دکمه "START/+30.SEC / CONFIRM" را جهت تایید توان مورد نظر فشار دهید.
- ولومی روی دستگاه را چرخانده و زمان مناسب را انتخاب کنید. (حداکثر زمان مجاز ۹۵ دقیقه می باشد).
- برای تایید زمان و شروع بکار دستگاه "START/+30.SEC / CONFIRM" را مجدداً فشار دهید.

1	3	5	8	10	سطح
10%	30%	50%	80%	100%	توان
P1	P3	P5	P8	P10	نمایشگر

۴- پخت گریل

- دکمه "GRILL" را فشار دهید. صفحه نمایش عبارت "G" را نمایش می دهد.
- با چرخاندن ولومی زمان مورد نظر را انتخاب کنید (حداکثر ۹۵ دقیقه) و با فشردن "START/+30.SEC / CONFIRM" پخت را آغاز کنید.
- نکته:** با گذشتن نصف زمان گریل، دستگاه دوبار آلارم می زند. این امر طبیعی است. در این هنگام درب دستگاه را باز کرده و سپس غذا را برگردانید تا طرف دیگر آن نیز به خوبی گریل و پخته شود. درب را بسته و مجدداً با انتخاب "START/+30.SEC / CONFIRM" پخت را ادامه دهید. اگر کاری نکنید عملیات بصورت خودکار مجدداً آغاز می شود.

۵- پخت کانوکشن (با عملکرد پیش گرم کردن)

پخت کانوکشن به شما امکان می دهد که غذا را مانند یک فر سنتی و معمولی بپزید. در این حالت از قابلیت مایکروویو استفاده نمی شود. توصیه می شود قبل از قرار دادن غذا در فر، فر را تا دمای مناسب گرم کنید.

- در حالت آماده بکار "CONVECTION/COMBI" را فشار دهید، عبارت "140c" چشمک زن می شود.

- با چرخاندن ولومی، دمای مورد نظر را انتخاب کنید (از ۱۴۰ تا ۲۳۰ درجه)

- با دوبار فشردن دکمه "START/+30.SEC / CONFIRM" تنظیمات انتخابی را تایید کنید، فرآیند پیش گرم کردن آغاز می شود، وقتی دستگاه به دمای مورد نظر رسید هشدار اعلان دوبار به صدا در میآید تا به شما یادآوری کند که غذا را داخل دستگاه قرار دهید.

- غذا را داخل دستگاه قرار داده و درب را ببندید. با چرخاندن ولومی زمان مورد نظر را انتخاب کنید (حداکثر ۹۵ دقیقه).

- با فشردن "START/+30.SEC / CONFIRM" تنظیمات انتخابی را تایید کرده و پخت را شروع کنید.

نکته: اگر در مدت ۵ دقیقه پس از صدای زنگ هشدار زمان انتخاب نشود، پیش گرم کردن دستگاه متوقف شده و صدای اعلان ۵ بار پخش می شود که این به معنی بازگشت دستگاه به تنظیمات عادی و پایان کار دستگاه می باشد.

۶- پخت کانوکشن بدون پیش گرم کردن

- با یکبار فشار دادن "CONVECTION/COMBI" ، عبارت "140c" به حالت چشمک زن در میآید.

- با چرخاندن ولومی، دمای مورد نظر را انتخاب کنید (از ۱۴۰ تا ۲۳۰ درجه)

- با فشردن "START/+30.SEC / CONFIRM" تنظیمات انتخابی را تایید کنید.

- ولومی روی دستگاه را آنقدر بچرخانید تا زمان مورد نظر انتخاب شود (حداکثر ۹۵ دقیقه)

- "START/+30.SEC / CONFIRM" را فشار دهید تا پخت آغاز شود.

۷- پخت ترکیبی

- درحالت آماده بکار گزینه "CONVECTION/COMBI" را دوبار فشار دهید. صفحه نمایش "C-1" را نشان می دهد.

- ولومی را چرخانده و حالت پخت را از بین C-1 تا C-4 انتخاب کنید.

- با انتخاب "START/+30.SEC / CONFIRM" تنظیمات انتخابی را تایید کنید.

- با چرخاندن ولومی، مدت زمان را انتخاب کنید. (حداکثر ۹۵ دقیقه)

- با فشردن مجدد "START/+30.SEC / CONFIRM" تنظیمات انتخاب شده و پخت آغاز می شود.

دستورالعمل	نمایشگر	مایکروویو	گریل	کانوکشن
1	C-1	●		●
2	C-2	●	●	
3	C-3		●	●
4	C-4	●	●	●

۸- یخ زدایی بر اساس وزن

- دکمه " DEFROST " را یکبار فشار دهید، صفحه نمایش عبارت "d-1" را نشان خواهد داد.
- ولومی را چرخانده و وزن غذای مورد نظر را انتخاب کنید. وزن مورد نظر بین ۱۰۰ تا ۲۰۰۰ گرم می تواند باشد.
- با فشردن "START/+30.SEC / CONFIRM" یخزدایی آغاز می شود.

۹- یخ زدایی با زمان

- دکمه " DEFROST " را دوبار فشار دهید، صفحه نمایش عبارت "d-2" را نشان خواهد داد.
- ولومی را چرخانده و زمان مورد نظر را انتخاب کنید. حداکثر زمان ۹۵ دقیقه است.
- با فشردن "START/+30.SEC / CONFIRM" یخزدایی آغاز می شود.

۱۰- عملکرد خودکار

- در حالت آماده بکار "AUTO MENU" را یکبار لمس کنید، "A1" نشان داده می شود.
- با چرخاندن ولومی عملکرد مورد نظر را از بین گزینه های A1, A2, A3, A10 انتخاب کنید.
- "START/+30.SEC / CONFIRM" را فشار داده تا گزینه مورد نظر را انتخاب کنید.
- با چرخاندن ولومی وزن مورد نظر را بر اساس گرم انتخاب کنید.
- با فشردن "START/+30.SEC / CONFIRM" پخت آغاز می شود.

نکته:

- ۱- عملکرد پخت کیک تحت عملکرد کانوکشن اتفاق می افتد. برای این کار لازم است دستگاه تا ۱۶۰ درجه پیش گرم شود. با رسیدن مایکروویو به این دما اعلان اتمام پیش گرمایش به صدا در می آید، حال باید کیک را داخل دستگاه بگذارید. پس از گذاشتن کیک داخل دستگاه با فشردن "START/+30.SEC / CONFIRM" پخت آغاز می شود.
- ۲- هنگام پخت مرغ وقتی ۲/۳ (دو سوم) زمان گذشته باشد، دوبار هشدار پخش می شود که به معنی آن است که می توانید غذا را برگردانید. شما می توانید دستگاه را به حال خود بگذارید تا به کار خود ادامه دهد یا درب دستگاه را باز کرده و غذا را برگردانید تا مرغ به نحو بهتری پخته شود. پس از برگرداندن غذا و بستن درب، دکمه "START/+30.SEC / CONFIRM" را فشار دهید تا پخت آغاز شود.

جدول منو پخت خودکار

منو	وزن (گرم)	صفحه نمایش	توان
A1 Auto Reheat (گرمایش مجدد)	150	150	100%
	250	250	
	350	350	
	450	450	
	500	500	

توان	صفحه نمایش	وزن (گرم)	منو
100%	1	230 (۱ عدد)	A2 Potato (سیب زمینی)
	2	460 (۲ عدد)	
	3	690 (۳ عدد)	
100%	150	150	A3 Meat (گوشت)
	300	300	
	450	450	
	500	500	
100%	150	150	A4 Vegetable (سبزیجات)
	350	350	
	500	500	
80%	150	150	A5 Fish (ماهی)
	250	250	
	350	350	
	450	450	
	550	550	
80%	50	50 (با ۴۵۰ میلی لیتر آب)	A6 Pasta (پاستا)
	100	100 (با ۸۰۰ میلی لیتر آب)	
	150	150 (با ۱/۲ لیتر آب)	
100%	200	200 سی سی	A7 Soup (سوپ)
	400	400 سی سی	
	500	500 سی سی	
پیش گرم تا 160 درجه	475	475	A8 Cake (کیک)
C-4	200	200	A9 Pizza (پیتزا)
	300	300	
	400	400	
C-4	500	500	A10 Chicken (مرغ)
	750	750	
	1000	1000	
	1200	1200	

۱۱- سرخ کردنی سالم

- در حالت آماده بکار، دکمه "HEALTHY FRY" را یکبار لمس کنید، "H1" نشان داده می شود.
- با چرخاندن ولومی عملکرد مورد نظر را از بین گزینه های H1, H2, H3, H9 انتخاب کنید.
- با فشردن "START/+30.SEC / CONFIRM" پخت آغاز می شود.

نکته: وقتی برنامه سرخ کردنی سالم را انتخاب می کند، از اول غذا را داخل دستگاه قرار ندهید چرا که دستگاه باید پیش گرم شود. پس از چند دقیقه که اعلان دوبار به صدا درآمد غذا را داخل دستگاه بگذارید، دکمه "START/+30.SEC / CONFIRM" را فشار دهید تا پخت آغاز شود.

شماره	منو	دما (سانتی گراد)	وزن (گرم)
H1	سیب زمینی سرخ شده منجمد	210	150-50
H2	کروکت سیب زمینی منجمد	230	300-100
H3	ماهی مرکب منجمد	230	300-100
H4	پپاز حلقه شده منجمد	230	200-100
H5	ناگت مرغ منجمد	230	300-100
H6	اسکالوپ	200	300-100
H7	میگو	200	300-100
H8	سبزی	230	300-100
H9	رول خوراکی	200	300-100

۱۲- پخت سریع

- در حالت آماده بکار دستگاه، "START/+30.SEC / CONFIRM" را انتخاب کنید تا دستگاه با توان ۱۰۰ درصدی به مدت ۳۰ ثانیه شروع بکار کند. با هر بار فشردن این کلید ۳۰ ثانیه به زمان افزوده می شود. حداکثر زمان مجاز ۹۵ دقیقه می باشد).

- حین پخت مایکروویو، گریل، کانوکشن و ترکیبی، زمان پختن را می توانید با فشردن "START/+30.SEC/CONFIRM" به مدت ۳۰ ثانیه افزایش دهید.

- درحالت آماده به کار با چرخاندن ولومی به سمت چپ، مستقیماً زمان پخت را انتخاب کرده و با فشردن "START/+30.SEC / CONFIRM" پخت با ۱۰۰ درصد توان آغاز می شود.

نکته: این عملکرد در حالت های یخزدایی و منوی خودکار کارکردی نخواهد داشت.

۱۳- حالت صرفه جویی (مصرف بهینه برق)

- در حالت آماده بکار با یکبار فشردن "ECO" صفحه نمایش خاموش می شود. با لمس هر دکمه ای صفحه نمایش مجدداً روشن می شود.

۱۴- عملکرد قفل برای کودک

قفل کردن: در حالت آماده بکار دکمه "STOP/CLEAR" را برای ۳ ثانیه نگه دارید. یک بوق ممتد شنیده خواهد شد که نشانگر ورود دستگاه به حالت قفل کودک است و علامت  روشن می گردد. در صورت تنظیمات ساعت، روی صفحه نمایش ساعت نشان داده خواهد شد در غیر این صورت صفحه نمایش خاموش بوده و قفل کودک فعال می گردد.

بازکردن قفل: در حالت قفل دکمه "STOP/CLEAR" را برای ۳ ثانیه نگه دارید، بوق ممتدی شنیده خواهد شد که بیان گر غیر فعال شدن حالت قفل است و **⏻** خاموش می شود.

۱۵- عملکرد اختصاصی

در صورتی که برنامه ای را تنظیم کرده باشید ولی دکمه "START/+30.SEC / CONFIRM" را ظرف مدت ۵ دقیقه انتخاب نکنید، دستگاه به حالت آماده بکار خواهد رفت.

رفع ایراد

ایرادات عادی	
ایجاد اختلال مایکروویو روی امواج تلویزیون	این احتمال وجود دارد که امواج مایکروویو با امواج رادیو و تلویزیون تداخل پیدا کند، این تداخل مشابه اختلالات ناشی از لوازم برقی کوچک مانند، همزن، پنکه و ... بوده و مشاهده آن امری عادی است.
کم شدن نور لامپ دستگاه	هنگام کار به دلیل نوسانات برق احتمال کم شدن نور دستگاه وجود دارد. این امر عادی است.
تجمع بخار روی درب و خروج هوای گرم از تهویه	حین پختن غذا، این احتمال وجود دارد که بخار از غذا خارج شود. بیشتر این بخارات حین تهویه خارج می شود و بخشی از بخار ممکن است داخل محفظه مانده و بر روی شیشه نشیند که این امر عادی است.
روشن کردن اتفاقی دستگاه بدون آنکه غذا داخل آن باشد	روشن کردن دستگاه وقتی غذایی داخل آن نیست ممنوع است چراکه بسیار خطرناک و حادثه آفرین است.

مشکل	دلیل احتمالی	راهکار
دستگاه روشن نمی شود.	دوشاخه دستگاه به خوبی به پریز برق وصل نشده است.	دوشاخه را از پریز خارج کرده و بعد از ۱۰ ثانیه مجدداً به برق وصل کنید.
	فیوز پریده و یا سوخته است.	فیوز را تعویض کرده یا مجدداً راه اندازی کنید (تعمیر توسط متخصصین باید انجام شود).
	مشکل از پریز برق یا جریان برق ورودی به دستگاه است.	پریز را با دستگاه های دیگر تست کند.
مایکروویو مواد غذایی را به خوبی گرم نمی کند.	درب کامل بسته نشده.	درب را کامل ببندید.
زمانیکه دستگاه کار می کند اما سینی آن حین کار نمی چرخد.	چرخ های ریل حلقه ای کثیف شده است.	آن را خارج کرده و نظافت نمایید.

بر اساس قوانین و مقررات دور ریزی لوازم و تجهیزات برقی (EEEW)، لوازم برقی باید بطور مجزا جمع آوری گردیده و بازیابی شوند. در صورتی که لازم داشتید که این وسیله برقی خود را کنار بگذارید، آن را با سایر لوازم خانه داخل سطل زباله نگذارید و آن را به مراکز بازیافت شهرداری تحویل دهید.

Instruction Manual

Microwave

Model | MO32-Max-E680





Instruction Manual

Microwave

Model | MO32-Max-E680

